

SR 55

SR 65

SR 85

MÁS QUE UN SIMPLE SACA COLADAS....
UN SACA COLADAS SEPRO

¿ NECESITA UNA AUTOMATIZACIÓN SIMPLE ?

Nosotros tenemos su solución !

Sencillez

Un mando electrónico simple, abierto y seguro

- Ciclos estándar pre-programados ajustables en automático
- Función conteo de ciclos
- 4 entradas y 4 salidas auxiliares programables
(función: avance de una cinta paso a paso)

Una programación libre

- Ciclos personalizados programables sobre la consola de mando
- Hasta 20 ciclos diferentes en memoria

Seguridad de funcionamiento

- Interfase prensa/robot: Euromap 67 y SPI
- Conformidad con la Directiva Máquina CE

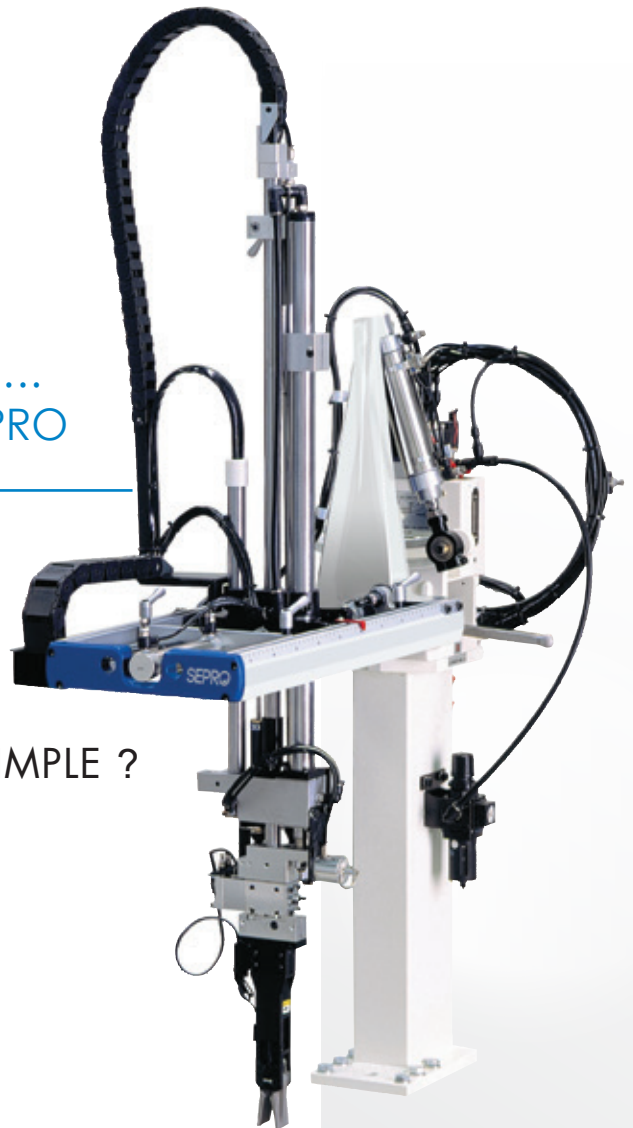

YOUR FREE CHOICE IN ROBOTS

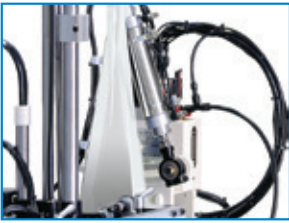

Ajustes simples y rápidos de las carreras, del lado de descarga y del ángulo de rotación.

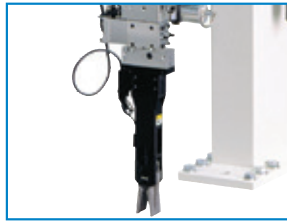

Pinza para colada con detección eléctrica suministrada de serie.



Bloqueo de seguridad del brazo vertical.

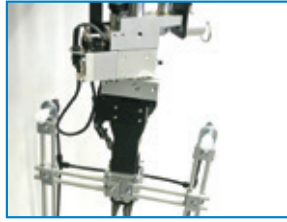

OPCIÓN :
Rotación de muñeca 90° (eje de rotación paralelo al eje vertical).
Toma de pieza por vacío.

	SR-55	SR-65	SR-85
Fuerza de cierre prensa - indicativo (T)	20 - 150	100 - 250	200 - 400
Carrera vertical (mm)	0 - 550	0 - 650	0 - 850
Carrera de desmoldeo (mm)	0 - 75	0 - 125	0 - 125
Rotación - Ajuste rápido - Lado operador ó lado opuesto al operador	50° - 90°	45° - 90°	45° - 90°
Carga máxima (kg)	1	2	2
Tiempo mínimo de intervención en el molde (s)	0,7	1,3	1,7
Tiempo de ciclo mínimo (s)	3	4	4,5
Presión de utilización (bar)	4 - 6	4 - 6	4 - 6
Consumo de aire medio por cada ciclo (normo litros)	40	40	40
Tensión de alimentación (voltios mono / Hz)	230 / 50-60	230 / 50-60	230 / 50-60
OPCIÓN			
Rotación de muñeca 90° - eje de rotación paralelo al eje vertical	✓	✓	✓
Carga máxima - Con rotación de muñeca (kg)	0,5	1	1

SR55

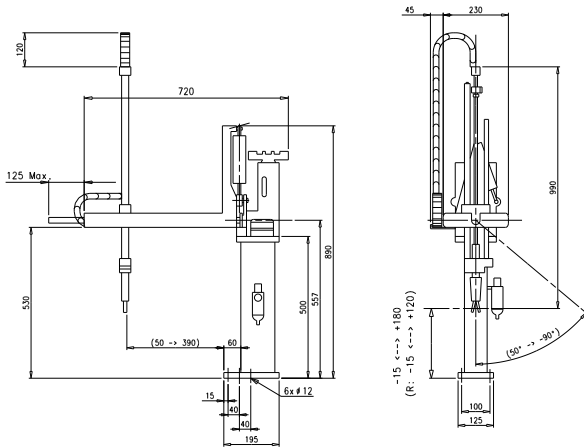

SR65-85

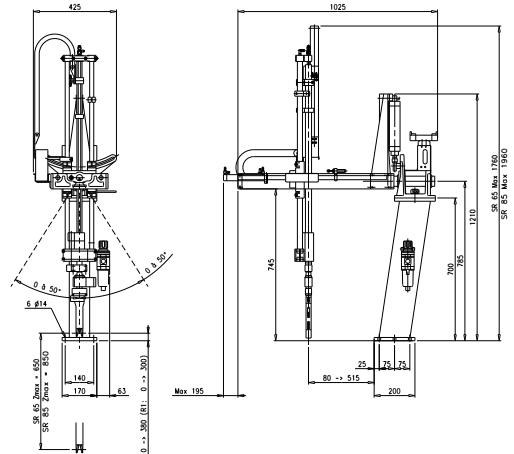

EUROMAP
European Committee of Machinery Manufacturers
for the Plastics and Rubber Industries
MEMBER

spi the plastics industry trade association
MEMBER

¿ POR QUÉ ELEGIR SEPRO ?

- Sepro fabricante nº 1 en Europa - Actor esencial en América del Norte y del Sur
- Principal proveedor de la industria automotriz en Europa y EE.UU
Líder mundial para máquinas de inyección de más de 800T
- Una línea completa de robots de 3 a 6 ejes con un único control fácil de usar
- Más de 30.000 instalaciones en todo el mundo

YOUR FREE CHOICE IN ROBOTS

www.sepro-group.com