

SR 55

SR 65

SR 85

PLUS QU'UN TIRE CAROTTES....
UN TIRE-CAROTTES SEPRO

BESOIN D'UNE AUTOMATION SIMPLE ?

Nous avons votre solution !

Simplicité

Une commande électronique simple, ouverte et sécurisée

- Cycles standard préprogrammés ajustables en marche
- Fonction comptage de cycles
- 4 entrées et 4 sorties auxiliaires programmables
(fonction : avance d'un tapis en pas à pas)

Programmation libre

- Cycles personnalisés programmables sur le boîtier de commande
- Jusqu'à 20 cycles différents en mémoire

Sécurité de fonctionnement

- Interface presse/robot : EUROMAP 67 et SPI
- Conformité à la Directive Machine CE



YOUR FREE CHOICE IN ROBOTS



Réglages simples et rapides des courses, du côté de déchargement et de l'angle d'oscillation.

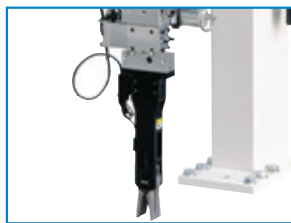

Pince carottes avec détection électrique livrée en standard.



Verrouillage de sécurité du bras vertical.



OPTIONS :
Rotation poignet 90° (axe de rotation parallèle à l'axe du bras).
Prise de pièces par vide.

	SR-55	SR-65	SR-85
Force de fermeture presse - Indicatif (Metric Tons)	20 - 150	100 - 250	200 - 400
Course verticale (mm)	0 - 550	0 - 650	0 - 850
Course Horizontale (mm)	0 - 75	0 - 125	0 - 125
Rotation - Réglage rapide - Côté opérateur ou côté opposé à l'opérateur	50° - 90°	45° - 90°	45° - 90°
Charge maximum (kg)	1	2	2
Temps minimum d'intervention dans le moule (s)	0,7	1,3	1,7
Temps de cycle minimum (s)	3	4	4,5
Pression d'utilisation (bar)	4 - 6	4 - 6	4 - 6
Consommation d'air moyenne par cycle (normo litres)	40	40	40
Tension électrique (Volts mono / Hz)	230 / 50-60	230 / 50-60	230 / 50-60
OPTIONS			
Rotation poignet 90° - Axe de rotation parallèle à l'axe du bras	✓	✓	✓
Charge maximum - Avec rotation poignet (kg)	0,5	1	1

SR55

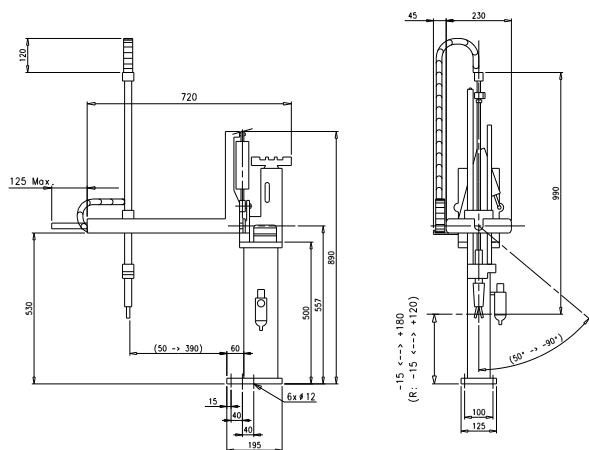

SR65-85

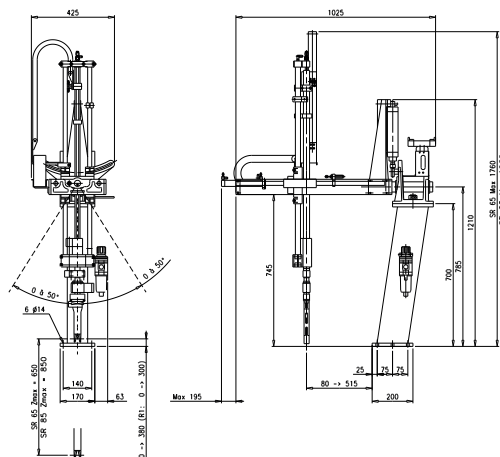

EUROMAP
European Committee of Machinery Manufacturers
for the Plastics and Rubber Industries

MEMBER

spi the plastics industry trade association
MEMBER

POURQUOI CHOISIR SEPRO ?

- Sepro fabricant n°1 en Europe – Acteur essentiel en Amérique du Nord et du Sud
- Principal fournisseur des équipementiers de l'Automobile dans le monde entier
Leader mondial pour les presses supérieures à 800 T
- Une gamme complète de robots de 3 à 6 axes avec un contrôle commande intuitif unique
- Plus de 30 000 presses équipées dans le monde

YOUR FREE CHOICE IN ROBOTS

www.sepro-group.com